

La macchina per il caffè M-line si attiva con il solo tocco di un dito. All'interno del bollitore in acciaio inossidabile, l'acqua si scalda velocemente fino a raggiungere la temperatura corretta. Quando comincia a passare attraverso il caffè macinato, la magia ha inizio. Si diffonde così l'aroma del caffè filtrato appena fatto.

VANTAGGI



RIEMPIMENTO MANUALE / ALLACCIAMENTO ACQUA FISSO

- + Le macchine semi-automatiche sono equipaggiate di un'area di riempimento manuale sulla parte frontale. Questo vi permette di riempire facilmente le macchine.
- + Il boiler d'acqua può contenere 2,7 litri.
- + Le macchine automatiche sono equipaggiate di un allacciamento per l'acqua fisso.



RILEVATORE UNICO DELLA CARAFFA

- + Il rilevatore della caraffa attiva e blocca il processo di preparazione.
- + La funzione per bloccare le perdite chiude il cestello del filtro, prevenendo il gocciolamento dopo che la caraffa è stata rimossa.
- + La macchina avvisa tramite un suono quando il caffè è pronto.



TUTTO È POSSIBILE

- + L'attrezzatura M-Line è inoltre disponibile con un rubinetto per l'acqua calda che permette di preparare tè, cioccolata calda, zuppa e molto altro.
- + La M-Line è inoltre disponibile con dei termos (MT-line).
- + Separatamente è possibile usare piastre, singole o doppie, che autoregolano il calore (M21/M22).



SEMPLICE DA USARE

- + I comodi bottoni di controllo touch in cima alla macchina assicurano la semplicità di utilizzo.
- + Il numero di tazze di caffè può essere salvato sulle nostre macchine automatiche tramite l'utilizzo dei bottoni di controllo touch.
- + Indicatore di disincrostazione.
- + è possibile porre in pre-ammollo l'infusione.
- + L'equipaggiamento standard offre 2/4 caraffe e 2/4 piastre che autoregolano il calore.



M100



M200



M200W



M102/202



M202W



M21/M22

MODELLO	M100/M200	M102/M202	M200W	M202W	M21/M22
Riferimento articolo	10502/10552 (nero) 10500 (blu)	10512/10562	10557	10567	10592/10597
Capacità oraria di produzione caffè	18 l, 144 tazze	28 l, 224 tazze	14 l, 112 tazze	36 l, 288 tazze	-
Capacità oraria di produzione acqua calda	-	-	16 l, 128 tazze	21 l, 168 tazze	-
Capacità della caraffa (1,8 l)	2/2	4/4	2	4	1/2
Connessione elettrica	1N~220-240V 50-60Cy/2250W	1N~220-240V 50-60Cy/3500W	1N~220-240V 50-60Cy/3350W	3N~380-415V 50-60Cy/6600W	1N~220-240V 50-60Cy/70W 1N~220-240V 50-60Cy/140W
Allacciamento acqua fisso:	no/sì(3/4")	no/sì(3/4")	sì (3/4")	sì (3/4")	-
Dimensioni: AxPxL in mm	460x625x205x380	460x625x420x380	460x625x420x380	460x625x620x380	75x240x205x200 75x240x205x380
Tempo di preparazione	circa 6 min. per caraffa	circa 8 min. per caraffa	circa 8 min. per caraffa	circa 8 min. per caraffa	-
Tempo per riscaldare l'acqua	-	-	circa 11 min.	circa 9 min.	-
Conservazione della temperatura	circa 84-86 °C	circa 84-86 °C	circa 84-86 °C	circa 84-86 °C	circa 84-86 °C

A* = Altezza includendo la caraffa di vetro

M100

Dimensioni in mm.

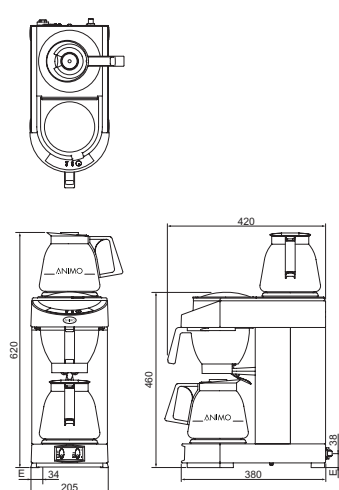

M200

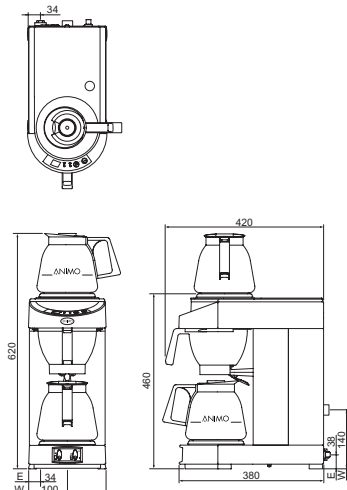

M102

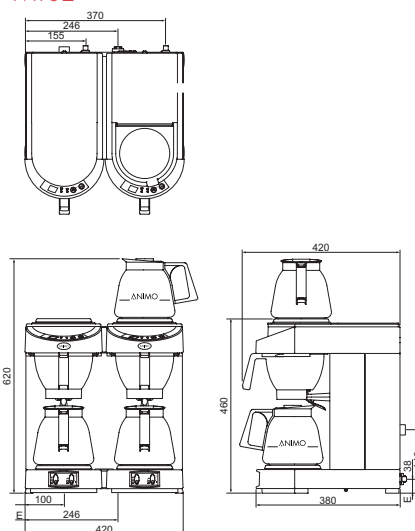

M202

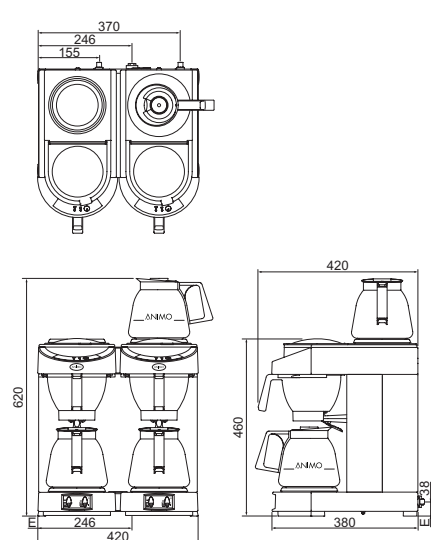

M200W

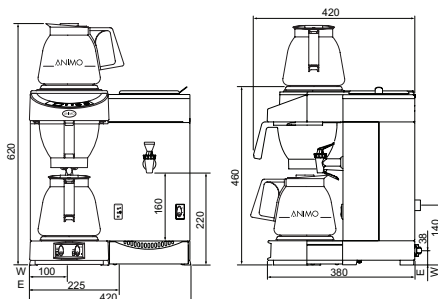

M202W

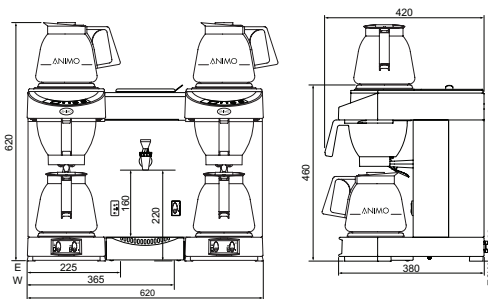

M21

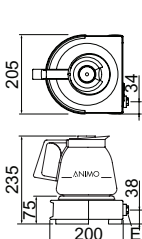

M22

